

TYP / TYPE: V077  
TRIEDA / CLASS: A50-X  
SÉRIA / SERIE: 0319515V0775I  
DÁTUM VÝROBY / DATE OF MANUFACTURIN 13.3.2015  
TYPOVÝ LIST / REGISTRATION CERTIFICATE

Homologovaným podľa EHS 55  
Approval granted by EHS 55

#### ZÁRUKA

Výrobca poskytuje záruku dva roky na spájacie zariadenie, pokiaľ bola montáž vykonaná podľa priloženého návodu na montáž s použitím len originálnych dielov a zariadenie bolo používané len na účel, pre ktorý je určené v súlade s podmienkami používania.

#### GUARANTEE

The manufacturer provides a guarantee two years for a towbar if assembling has been done according to enclosed fitting instructions wuth using only originals parts and that device has been used only purposes which is designed for and that it is used according to use conditions.

GALIA SLOVAKIA s.r.o.  
032 13 VLACHY 142  
IČO: 35 495 023  
IČO DIČ: SK20128008

Výrobca / The manufacturer

Kód: V0775I

Rok výroby: 10-

# Galia®

GALIA SLOVAKIA s.r.o. 00 421 44 55 93 434  
032 13 Vlachy 142 00 421 44 55 93 204  
SLOVAKIA 00 421 44 55 99 538  
galia@galia.sk  
www.galia.sk

## ISO 50 MECHANICKÉ SPÁJACIE ZARIADENIE

pre vozidlo / for vehicle :

### VOLKSWAGEN JETTA



	C =	1800 kg
	S =	80 kg
	D =	9,51 kN
55R-01 0179 00		

#### POKYNY PRE UŽÍVATEĽA

- Pri použití ťažného zariadenia sa riadte platným zákonom pre daný štát.
- Celková hmotnosť prípojného vozidla nesmie prekročiť hodnotu určenú výrobcom vozidla.
- Po ubehnutí 1000 km s príviesom skontrolujte dotiahnutie skrutkových spojov.
- Spojovaciu guľu je potrebné udržiavať čistú a mastnú.
- Priemer gule pri opotrebení nesmie byť menší ako 49 mm

#### USER'S INSTRUCTIONS

- Whilst using a coupling device abide by the valid a law for a particular country.
- Complete trailer weight must not overreach predetermined value the car maker.
- Its recommended to retighten all fixing bolts and nuts after a coupling device has been in use approximately 1000 km.
- Keep ball hitch clean and grease them.
- Used diameter ball must not overreach value lower how 49 mm.

#### POTVRDENIE MONTÁŽE CONFIRMATION OF ASSEMBLING

Dátum  
Date .....

Evidenčné číslo  
vozidla:  
Car number  
plate: .....

Meno a podpis :  
Name and  
signature: .....



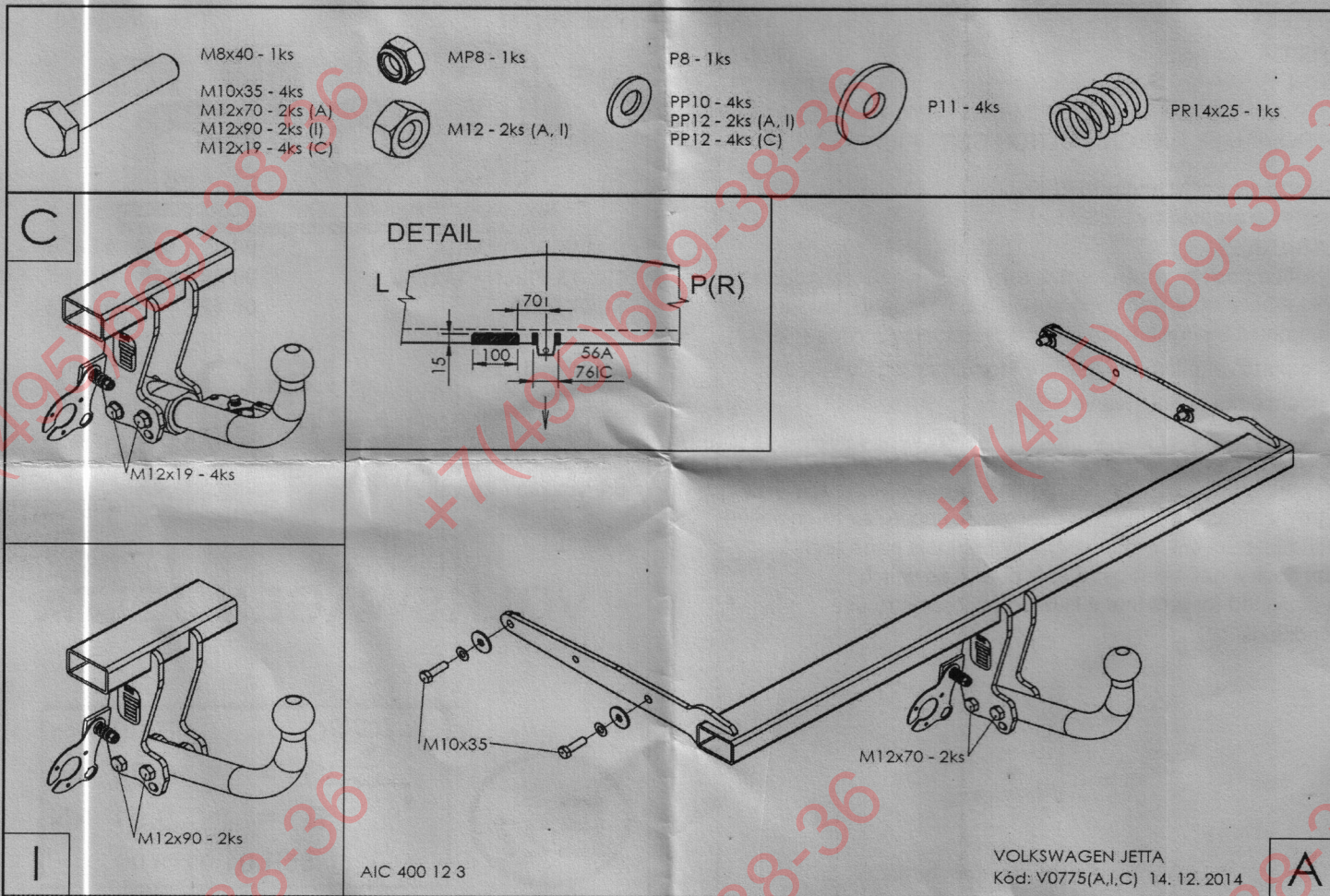

#### NÁVOD NA MONTÁŽ:

Kód: V0775(A,I,C)

■ 1. Demontujte zadné svetlá. ■ 2. Demontujte zadný nárazník s výstuhou nárazníka. Skrutky výstupy namontujte späť. ■ 3. Odlepte krycie fólie upevňovacích otvorov. Nasuňte rám do nosníkov karosérie. Do montážnych otvorov vložte upevňovacie skrutky M10x35 s pružnými a hladkými podložkami podľa obrázku. Skrutky utiahnite momentom podľa tabuľky. ■ 4. Zapojte vodiče elektroinštalácie podľa návodu. ■ 5. Skontrolujte správnosť pripojenia elektroinštalácie. ■ 6. Demontujte spojovaciu guľu. ■ 7. Vyrežte vybrania do podhľadu nárazníka na držiak spojovacej guľe - DETAIL. ■ 8. Namontujte späť zadný plastový nárazník bez kovovej výstupy, ktorú nahradza rám ťažného zariadenia. ■ 9. Prevedte spätnú montáž ďalších demontovaných častí. ■ 10. Namontujte spojovaciu guľu. Dotiahnite skrutky spojovacej guľe (držiaka spojovacej guľe) momentom podľa tabuľky.

#### FITTING INSTRUCTIONS:

■ 1. Remove the rear lights. ■ 2. Dismount the rear bumper including the inside bumper. Replace the screw reinforcements. ■ 3. Peel the foil cover mounting holes. Insert the tow bar into the consoles of the bodywork. Put the M10x35 bolts with spring and smooth washers into assembly holes as shown in the picture. Torque the screws as shown in the table. ■ 4. Connect the electrical installation conductors as described in the instructions for use. ■ 5. Make sure the electrical installation is properly connected. ■ 6. Remove the ball couplings. ■ 7. Make a recess in the bumper for coupling ball holder as shown in the DETAIL. ■ 8. Replace the rear plastic bumper without the metal reinforcement, which will be replaced by the tow-bar frame. ■ 9. Reassemble any removed parts. ■ 10. Fit the linkage ball. Tighten the screws of the linkage ball (holder of the linkage ball) to the torque shown in the table.

#### DŮLEŽITÉ UPOZORNENIA:

- V miestach stykových plôch sa musí odstrániť pružná ochrana karosérie vozidla.
  - Vŕtané otvory treba ošetriť antikoróznou hmotou.
  - Použite len dodaný spojovací materiál v predpísanej triede kvality.
  - Elektrické zariadenie sa namontuje podľa podmienok prevádzky cestných vozidiel na pozemných komunikáciách.
  - Údaj S o maximálnom zvislom zaťažení na guľu je uvedený na výrobnom štítku ťažného zariadenia.
  - Na ťažnom zariadení nie je možné nič upravovať ani meniť.
  - Pred ukončením montáže je nutné prekontrolovať všetky spoje podľa tabuľky ťahovacích momentov!
  - V prípade akýchkoľvek nejasností je nutné obrátiť sa na výrobcu ťažného zariadenia.
  - Výrobca nenesie zodpovednosť za škody spôsobené nesprávnym použitím výrobku.
- #### IMPORTANT ATTENTIONS:
- Remove insulating material on a car body in grips and joints of a coupling device with a car body.
  - Put the anticorrosive substance on the drilled holes.
  - Use supplied mechanical strength jointing material.
  - Wiring of a coupling device must be up to a standard and car maker requirements.
  - Statement S about the maximum vertical ball downtake is printed on the tow bar label.
  - On the tow bar is no modification possible
  - Check all the joints, look in the table of the spining moments, before finishing the montage!
  - Contact the tow bar marker with any questions.
  - The manufacturer is not responsible for the damages caused by wrong using on the product.

Tabuľka ťahovacích momentov skrutkových spojov pevnosti 8.8 / Table of specified torque and hardness settings 8.8  
M6 - 9,5Nm, M8 - 23Nm, M10 - 46Nm, M10x1,25 - 49Nm, M12 - 79Nm, M12x1,25 - 87Nm, M12x1,5 - 83Nm, M14 - 125Nm, M16 - 195Nm